

Ersatzteil-Liste

Spare Part List



Pumpe B70V-D Stahl und Pumpe B70V-DA Stahl

Pump B70V-D Steel and Pump B70V-DA Steel

Best.-Nr. Order No	Bezeichnung	Description	St. Qty.
0160-205	Dichtung PTFE	seal PTFE	1
0170-316	Schlauchstecker Alu 1 1/4"	hose connector Alu 1 1/4"	1
0171-600	Lagerwelle B70 Stahl	bearing shaft B70 steel	1
0171-601	Torsionswelle B70 Stahl	torsion shaft B70 steel	1
0171-604	Pumpenrohr B70 Stahl	outer tube B70 steel	1
0171-608	Rotor 25.1 B70 Stahl	rotor 25.1 B70 steel	1
0172-600	Zwischenstück	connecting piece	1
0172-603	Typenschild B70	type label B70	1
0172-605	Distanzring	distance ring	1
0172-606	Wellendichtring PTFE	shaft seal PTFE	1
0172-607	Gleitringdichtungsbuchse	mechanical seal bush	1
0172-608	+ Statorhülse 12.1/25.1 Elastomer	elastomer stator sleeve	1
0172-610	+ Statorhülse 12.1/25.1 Feststoff	solid stator sleeve	1
0172-619	Tragbügel B70 D	mounting strap B70 D	1
0172-623	Tragbügel B70 DA	mounting strap B70 air motor	1
0172-631	Tragbügel B70 V-D, DA für Getriebemotor	mounting strap B70 w. gear motor for gear motor	1
0172-642	Nabe D. 20mm kpl.	hub d. 20mm cpl.	1
0300-041	Nutmutter	groove nut	1
0300-044	Sicherungsring	snap ring	1
0301-006	Sicherungsring 4AM	snap ring 4AM	1
0301-007	Sicherungsring 4AM	snap ring 4AM	1
0301-052	Spannhülse B10	pin B10	1
0301-194	Zylinderkerbstift	pin	2
0302-026	Nabe D. 24 mm	hub d. 24 mm	1
0302-027	Nabe D. 19 mm	hub d. 19 mm	1
0302-028	Nabe D. 14 mm	hub d. 14 mm	1
0302-029	Nabe D. 28 mm	hub d. 28 mm	1
0302-204	Überwurfmutter	wing nut	1
0303-005	Zahnkranz	toothed wheel rim	1
0310-150	Gleitringdichtung	mechanical seal	1
0314-040	O-Ring Viton	o-ring viton	1
0314-140	Wellendichtring	shaft seal NBR	1
0321-002	Rillenkugellager	grooved ball bearing	2
0344-016	Stator 25.1 NBR hell	stator 25.1 NBR light	1
0344-017	Stator 25.1 Viton	stator 25.1 viton	1
0344-019	Stator 25.1 PTFE	stator 25.1 PTFE	1
0363-000	Hinweisschild f. Pumpe B70	label f. pump B70	1
0371-417	Druckring	thrust collar	2

Techn. Stand 02/02

State of art 02/02

· Verschleißteil / wearing part

+ Neuteil / new part

Bei Ersatzteilbestellung immer **Best.-Nr. angeben** und Fertigungs-Nr. oder Auftrags-Nr. des zu reparierenden Gerätes.

Der Nettowarenwert einer Bestellung muß mindestens **EUR 25,-** (ohne MWSt.) betragen.

When ordering spare-parts always **indicate the corresponding order No.** and production No. or order No. of the unit to be repaired

Minimum net value of spare part order shall amount to **EUR 25,-** (without VAT)

Änderungen vorbehalten. / Subject to change

Lutz-Pumpen GmbH & Co. KG . Erlenstr. 5-7 . 97877 Wertheim . Telefon 09342/879-0 . Telefax 09342/87 94 04

Internet: <http://www.lutz-pumpen.de> . e-mail: info@lutz-pumpen.de

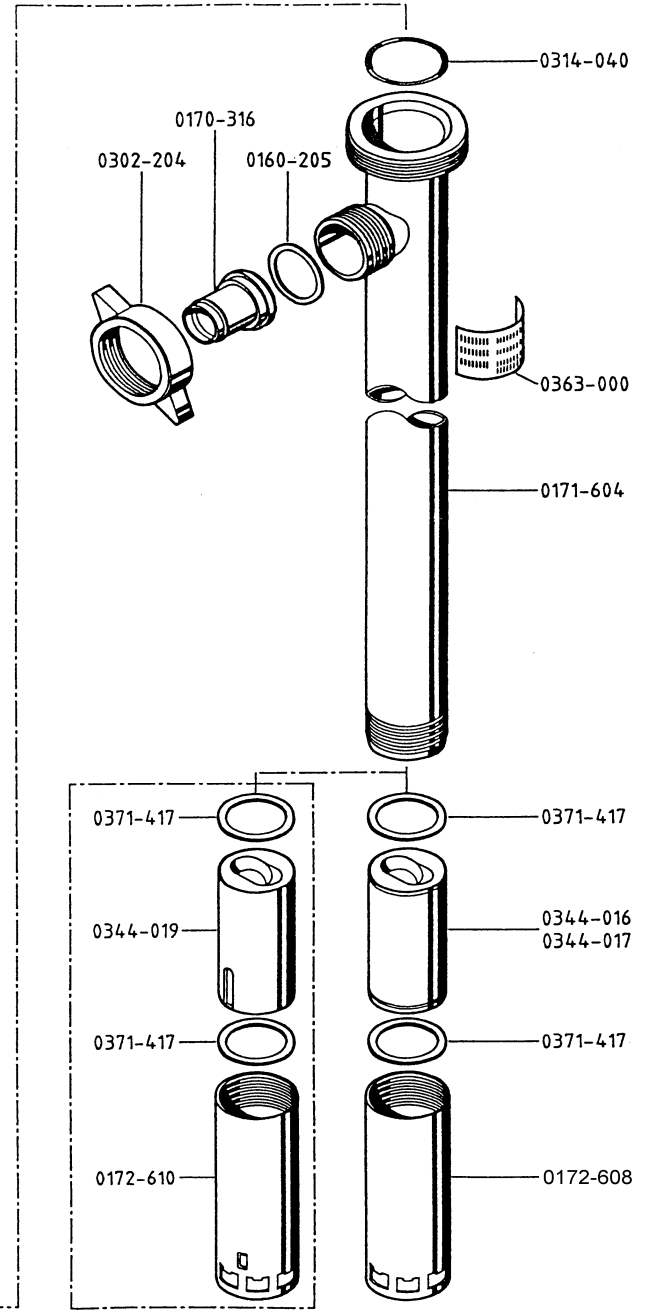
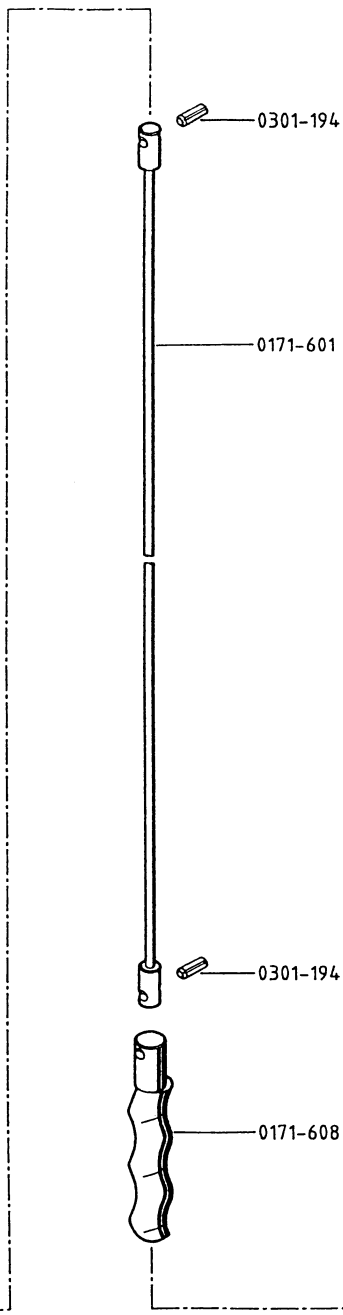
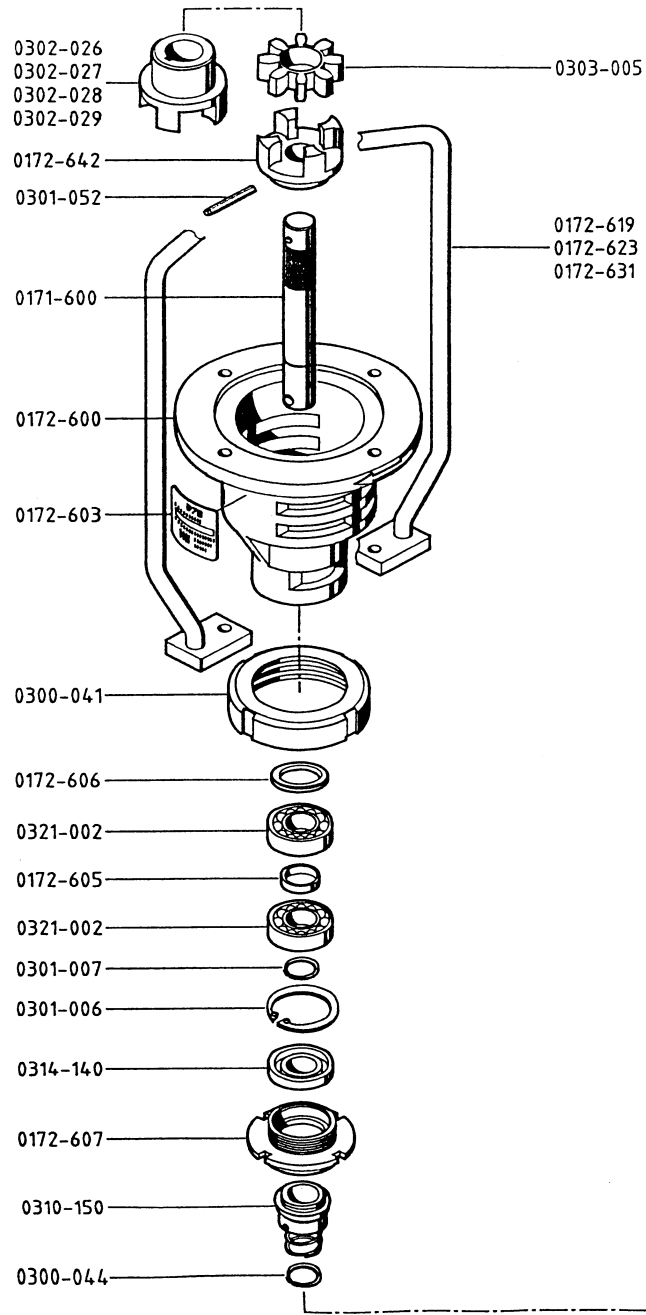

**Pumpe B70V-D Stahl und
Pumpe B70V-DA Stahl**

Techn. Stand 02/02

**Pump B70V-D Steel and
Pump B70V-DA Steel**

State of art 02/02

0171z100